



STRACAU
VALVES FRANCE
ROBINETTERIE INDUSTRIELLE
INDUSTRIAL VALVES

VANNE
GUILLOTINE
POUR MINES
KNIFE
GATE VALVE
FOR MINING



www.stracau.com

VANNE GUILLOTINE BIDIRECTIONNELLE À DÉBIT CONTINU

BIDIRECTIONAL WAFER TYPE KNIFE GATE VALVE - FULL CONTINUOUS FLOW



CARACTÉRISTIQUES

- > Corps en fonte ductile
- > Monobloc.
- > Pelle inox
- > Deux manchons en élastomère.
- > Débits élevés avec de faibles pertes de charge.
- > Multiples matériaux d'étanchéité disponibles.

DIMENSIONS :

- > Du DN50 au DN1500

PRESSION DE SERVICE :

- > DN 50-600 = 10 bar
- > DN 700-900 = 6 bar
- > DN 1000-1500 = 4 bar

PERCAGE DES BRIDES

- > ANSI B16.5 (150 LB) & PN10
- > en option : DIN PN16 DIN PN6, DIN PN25

DIRECTIVES

- > Directive sur les équipements sous pression (PED) ART 4.3 / CAT.1.

SPECIFICATIONS

- > Ductile iron body
- > Monobloc.
- > Stainless steel gate
- > Two rubber sleeves
- > Provides high flow rates with low pressure drop.
- > Multiple sealing materials available on request

DIMENSIONS:

- > From DN50 to DN1500

WORKING PRESSURE:

- > DN 50-600 = 10 bar
- > DN 700-900 = 6 bar
- > DN 1000-1500 = 4 bar

FLANGES DRILLING

- > ANSI B16.5 (150 Lbs) & PN10
- > DIN PN16 DIN PN6, DIN PN25 available on request

DIRECTIVES

- > Pressure Equipment Directive (PED) ART 4.3 / CAT.1.



AVANTAGES MODEL ADVANTAGES



UN DÉBIT CONTINU TOTAL

La vanne, en position ouverte, ne produit aucune zone de rétention et ne génère aucune turbulence dans le fluide. Le corps de la vanne est monobloc (une seule pièce).

PROVIDE A FULL CONTINUOUS FLOW

in open position, the valve produces no cavities and there no turbulences in the fluid. The valve body is monobloc (one single piece).



OPÉRATIONS DE MAINTENANCE RÉGULIÈRE FACILITÉES

Le capot de protection de la tige est indépendant de l'écrou de fixation du volant, le capot peut donc être démonté sans avoir à libérer le volant.

EASY REGULAR MAINTENANCE OPERATIONS

The stem protection hood is independent from the handwheel securing nut, this means the hood can be disassembled without the need to release the handwheel.



TIGE RÉSISTANTE À LA CORROSION

La tige est en acier inoxydable 18/8 (au lieu de 13% de chrome comme la plupart des vannes guillotine) permettant une meilleure résistance à la corrosion.

CORROSION RESISTANT STEM

The stem is made of 18/8 stainless steel (instead of the 13% chromium content of most knife gate valves) for high corrosion resistance.



UN VOLANT DE CONCEPTION RENFORCÉE

Le volant est en fonte nodulaire GJS-500 (au lieu d'être en fonte normale comme la plupart des vannes guillotine), évitant les risques de ruptures en cas de couple de fonctionnement très élevé ou de chocs.

A REINFORCED HANDWHEEL DESIGN

The handwheel is made of nodular cast iron GJS-500 (instead of normal cast iron like most knife gate valves), avoiding the risk of breakage in case of very high operating torque or shocks.



UN RÉDUCTEUR DE CONCEPTION RENFORCÉE ET PRATIQUE

L'arcade est de conception compacte, l'écrou de l'actionneur en bronze étant protégé dans un boîtier étanche et lubrifié, permet de déplacer la vanne avec une clé, même sans volant. Les couvercles supérieur et inférieur de l'actionneur pneumatique sont en fonte nodulaire GJS-500, ce qui leur confère une grande résistance aux chocs.

A GEARBOX WITH A REINFORCED AND PRACTICAL DESIGN

The yoke is has a compact design with the bronze actuator nut protected in a sealed and lubricated box. This makes it possible to move the valve with a key, even without the handwheel. The pneumatic actuator's upper and lower covers are made of GJS-500 nodular cast iron, making them highly shockresistant. This characteristic is essential in pneumatic actuators.

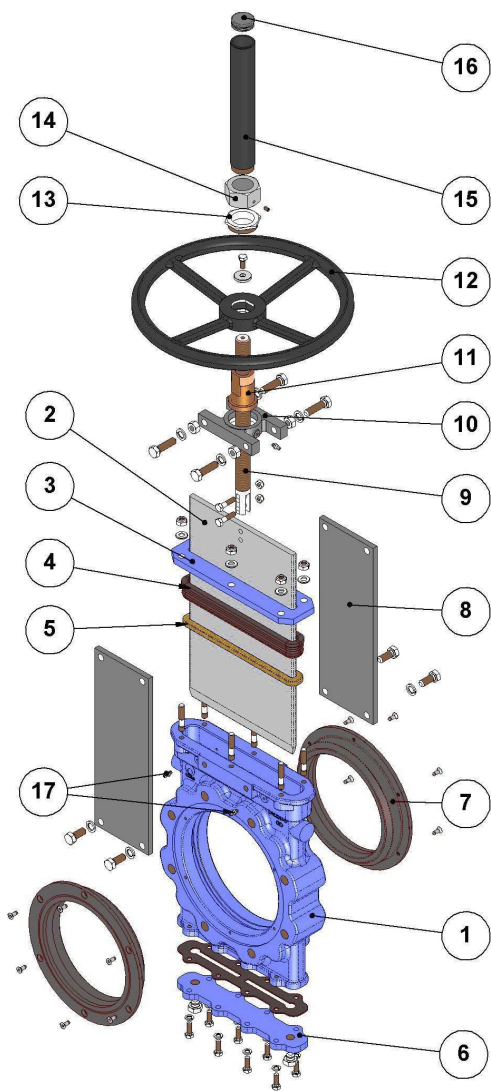

N°	DÉSIGNATION COMPONENT	VERSION H" P	INOX STAINLESS STEEL
1	Corps <i>Body</i>	GJS-500	CF8M
2	Obturateur <i>Gate</i>	AISI 304	AISI 316
3	Presse-étoupe <i>Packing gland</i>	Acier <i>Steel</i>	AISI 316
4	Joint d'étanchéité <i>Packing seal</i>	Caoutchouc naturel <i>Natural rubber</i>	
5	Garniture <i>Packing</i>	Paquet graissé <i>Greased pack</i>	
6	Couvercle inférieur <i>Lower cover</i>	Acier <i>Steel</i>	AISI 316
7	Manchon <i>Sleeve</i>	Caoutchouc naturel <i>Natural rubber</i>	
8	Plaques support <i>Support plates</i>	Acier <i>Steel</i>	Acier <i>Steel</i>
9	Tige <i>Stem</i>	AISI 303	AISI 303
10	Arcade <i>Yoke</i>	GJS-500	GJS-500
11	Écrou de tige <i>Stem nut</i>	Bronze	Bronze
12	Volant <i>Handwheel</i>	GJS-500	GJS-500
13	Écrou de butée <i>Stop nut</i>	Acier <i>Steel</i>	Acier <i>Steel</i>
14	Écrou de capot <i>Hood nut</i>	5.6 Zinc	5.6 Zinc
15	Capot <i>Hood</i>	Acier / <i>Steel</i>	Acier / <i>Steel</i>
16	Bouchon de protection <i>Protection cap</i>	Plastique <i>Plastic</i>	Plastique <i>Plastic</i>
17	Graisseur <i>Greaser</i>	Acier <i>Steel</i>	Acier <i>Steel</i>

CORPS

Corps en fonte renforcé d'une seule pièce assurant un écoulement continu complet : en position ouverte, il ne produit aucune zone de rétention et, par conséquent, il n'y a pas de turbulences dans le fluide et la perte de charge est minimale. Pour les diamètres supérieurs au DN600, le corps est soudé avec les renforts nécessaires pour résister à la pression maximale de service. Le passage intégral est conçu pour fournir des débits élevés avec une faible perte de charge. La conception interne du corps empêche toute accumulation de solides dans la zone du siège. Les matériaux de fabrication standard sont en fonte GJS-500 et en inox CF8M. D'autres matériaux tels que : acier au carbone A216WCB et alliages d'acier inoxydable (AISI316Ti, Duplex, 254SMO, Uranus B6, Ni-Resist, Ductile Ni-Resist, ...) sont disponibles sur demande. En standard, les robinets en fonte ou en acier au carbone sont peints avec une protection anticorrosive de 80 microns d'EPOXY (couleur RAL 5015). D'autres types de protections anti-corrosives sont disponibles sur demande.

OBTURATEUR

Le matériau de fabrication standard est l'acier inoxydable AISI304 pour les vannes avec corps GJS-500 et l'acier inoxydable AISI316 pour les vannes avec corps CF8M. D'autres matériaux ou combinaisons peuvent être fournis sur demande. L'opercule est poli sur les deux côtés afin de fournir une surface de contact lisse avec le siège. Il existe différents degrés de polissage, des traitements anti-abrasion et diverses options pour adapter les vannes aux exigences du client.

BODY

One piece reinforced cast iron body. The body provides a full continuous flow. This means that in open position it produces no cavities and, therefore, there are no turbulences in the fluid and the load loss is minimal. For diameters greater than DN600 the body is machine-welded with the necessary reinforcements to resist the maximum working pressure. Full port designed to provide high flow rates with low pressure drop. The body's internal design prevents any build up of solids in the seat area. The standard manufacturing materials are GJS-500 and CF8M stainless steel. Other materials such as: A216WCB carbon steel and stainless steel alloys (AISI316Ti, Duplex, 254SMO, Uranus B6, Ni-Resist, Ductile Ni-Resist, ...) are available on request. As standard, iron or carbon steel valves are painted with an anti-corrosive protection of 80 microns of EPOXY (colour RAL 5015). Other types of anti-corrosive protections are available on request.

GATE

The standard manufacturing materials are AISI304 stainless steel in valves with GJS-500 body and AISI316 stainless steel in valves with CF8M body. Other materials or combinations can be supplied on request. The gate is polished on both sides to provide a smooth contact surface with the resilient seat. At the same time, the sharp edges on the gate are rounded to prevent the seal from being eut. There are different degrees of polishing, anti-abrasion treatments and various options to adapt the valves to the customer's requirements

SIÈGE

Le siège de la vanne est composé de deux manchons en caoutchouc, situés de part et d'autre du corps de manière symétrique.

Les manchons sont fabriqués en caoutchouc naturel avec un anneau métallique qui permet de conserver leur forme tout en évitant les déformations. Lorsque la vanne est en position ouverte, l'élasticité des manchons assure leur étanchéité permanente, empêchant l'accumulation de solides entre les deux parties du corps.

La vanne étant conçue pour des fluides abrasifs, les manchons protègent toute la surface du corps qui serait exposée au flux abrasif. En ce qui concerne l'entretien des manchons, ceux-ci peuvent être remplacés depuis l'extérieur de la vanne, ce qui facilite le fonctionnement.

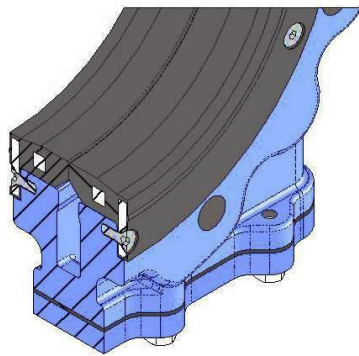

SEAT

The seat on the valve is composed of two rubber sleeves, located on either side of the body symmetrically.

The sleeves are made of natural rubber with a metal core which helps to keep their shape and at the same time prevents deformations. Whilst the valve is in open position, the sleeves' elasticity ensures they are joined together permanently, preventing the accumulation of solids between the two parts of the body.

The valve is designed for abrasive fluids, and therefore, the sleeves protect the entire surface of the body which would be exposed to the abrasive flow. Regarding the sleeves' maintenance, these can be replaced from outside of the valve, making operation easier. It is a seat with two symmetrical parts.

MATÉRIAUX DE SIÈGES RÉSILIENTS

CAOUTCHOUC NATUREL

Il s'agit du siège résilient standard monté sur les vannes de ce modèle. Il peut être utilisé dans de multiples applications à des températures ne dépassant pas 90°C avec des produits abrasifs et il assure à la vanne une étanchéité à 100%. Application : fluides en général.

EPDM

Recommandé pour des températures ne dépassant pas 90°C*, il assure à la vanne une étanchéité à 100%. Application : eau et acides.

NITRILE

Il est utilisé dans les fluides contenant des graisses ou des huiles à des températures ne dépassant pas 90°C*. Il assure à la vanne une étanchéité à 100%. 100% d'étanchéité à l'eau.

FPM (VITON)

Convient pour des applications corrosives et des températures élevées continues jusqu'à 190°(et des pointes de 210°C. Il assure à la vanne une étanchéité à 100%.

GARNITURE

La garniture standard est composée d'un joint torique EPDM spécialement conçu qui assure l'étanchéité entre le corps et l'opercule, empêchant tout type de fuite vers l'atmosphère. Elle comporte également une bande de garniture graissée pour faciliter le fonctionnement de la vanne lors des fonctions d'ouverture et de fermeture. Ils sont situés dans un endroit facilement accessible et peuvent être remplacés sans démonter le robinet de la canalisation.

TIGE

La tige des vannes est fabriquée en acier inoxydable 18/8. Cette caractéristique lui confère une haute résistance et d'excellentes propriétés anti-corrosion. La vanne peut être conçue avec une tige montante ou non montante. Lorsqu'une tige montante est requise pour la vanne, un capot de tige est fourni pour protéger la tige de tout contact avec la poussière et la saleté, tout en la maintenant lubrifiée.

PRESSE ÉTOUPE

Le presse-étoupe permet d'appliquer une force et une pression uniformes sur la garniture afin de garantir l'intégrité de l'étanchéité. En standard, les vannes avec un corps en acier comprennent des presse-étoupe en acier, tandis que les vannes avec un corps en acier inoxydable ont des presses-étoupes en acier inoxydable.

ACTIONNEURS

Tous les types d'actionneurs peuvent être fournis, avec l'avantage que la conception des vannes guillotine est entièrement interchangeable. Cette conception permet au client de changer les actionneurs lui-même et aucun accessoire de montage supplémentaire n'est nécessaire. Une caractéristique de conception de ces vannes est que tous les actionneurs sont interchangeables.

RESILIENT SEAT MATERIALS

NATURAL RUBBER

This is the standard resilient seat fitted on this valves model valves. It can be used in multiple applications at temperatures no higher than 90°C with abrasive products and it provides the valve with 100% watertight integrity. Application: fluids in general.

EPDM

Recommended for temperatures no higher than 90°C*, it provides the valve with 100% watertight integrity. Application: water and acids.

NITRILE

It is used in fluids containing fats or oils at temperatures no higher than 90°C*. It provides the valve with 100% watertight integrity.

FPM

Suitable for corrosive applications and continuous high temperatures of up to 190°(and peaks of 210°C. It provides the valve with 100% watertight integrity.

PACKING

Standard packing is composed of a specially designed EPDM O-ring which provides watertight integrity between the body and the gate, preventing any type of leakage to the atmosphere. It also has a greased packing strip to help the valve's operation during the opening and closing functions. They are located in an easily accessible place and can be replaced without dismantling the valve from the pipeline.

STEM

The stem on the valves is made of 18/8 stainless steel. This characteristic provides high resistance and excellent corrosion-resistant properties. The valve design can be rising stem or non-rising stem. When a rising stem is required for the valve a stem hood is supplied to protect the stem from contact with dust and dirt, besides keeping it lubricated.

PACKING GLAND

The packing gland allows uniform force and pressure to be applied to the packing to ensure watertight integrity. As standard, valves with steel body include steel packing glands, whilst valves with stainless steel body have stainless steel packing glands.

ACTUATORS

All types of actuators can be supplied, with the advantage that the valves design is fully interchangeable. This design allows the customer to change the actuators themselves and no extra assembly accessories are required. A design characteristic of this valves is that all actuators are interchangeable.

OBTURATEUR POLI MIROIR

L'obturateur poli miroir est particulièrement recommandé dans l'industrie alimentaire et, en standard, dans les applications dans lesquelles des solides peuvent adhérer à l'obturateur. C'est une alternative pour garantir que les solides s'écoulent et n'adhèrent pas à l'obturateur.

OPERCULE REVÊTU DE PTFE

Comme pour l'opercule poli miroir, il améliore la résistance de la vanne aux produits qui peuvent adhérer à l'opercule.

OBTURATEUR STELLITE

Le stellite est ajouté au cercle interne de l'opercule pour le protéger de l'abrasion.

RACLEUR DANS LA GARNITURE

Sa fonction est de nettoyer l'opercule pendant le mouvement d'ouverture et de prévenir d'éventuels dommages à la garniture.

MANCHETTE CHAUFFANTE

Recommandée dans les applications où le fluide peut durcir et se solidifier dans le corps de la vanne. Une chemise externe maintient la température du corps constante, empêchant le fluide de se solidifier.

TROUS DE RINÇAGE DANS LE CORPS

Plusieurs trous sont percés dans le corps pour évacuer l'air, la vapeur ou d'autres fluides dans le but de nettoyer le siège de la vanne avant l'étanchéité.

ÉLECTROVANNES

Pour la distribution d'air aux actionneurs pneumatiques.

BOÎTES DE CONNEXION, CÂBLAGE ET TUYAUTERIE PNEUMATIQUE

Unités fournies entièrement assemblées avec tous les accessoires nécessaires.

FINS DE COURSE MÉCANIQUES, INTERRUPTEURS INDUCTIFS ET POSITIONNEURS

Permet de bloquer mécaniquement la vanne dans une position déterminée pendant de longues périodes.

BUTÉES MÉCANIQUES DE LIMITATION DE COURSE

Elles permettent d'ajuster mécaniquement la course, limitant ainsi la course souhaitée de la vanne.

ACTIONNEUR MANUEL DE SECOURS (VOLANT / BOÎTE DE VITESSES)

Permet le fonctionnement manuel de la vanne en cas de panne de courant ou d'air.

TRAPE INÉRIEURE / BOTTOM COLLECTOR

Permet de récupérer les débris en cas d'ouverture et de fermeture avec une fréquence importante. Le fluide passe sous la manchette par la poussée de la pelle.

ACTIONNEUR OU SUPPORT D'ARCADE

Réalisé en acier revêtu d'EPOXY (ou en acier inoxydable sur demande), sa conception robuste lui confère une grande rigidité afin de résister aux conditions de fonctionnement les plus défavorables.

REVÊTEMENT EPOXY

Les corps et les composants en fonte et en acier au carbone sont revêtus d'EPOXY, ce qui confère aux vannes une grande résistance à la corrosion et une excellente finition. La couleur standard des vannes est le bleu, RAL-5015.

PROTECTION DE LA SÉCURITÉ DES VANNES

Conformément aux normes européennes de sécurité (marquage «CE»), les vannes automatisées sont équipées de protections pour empêcher tout objet de se coincer accidentellement dans la vanne.

MIRROR POLISHED GATE

The mirror polished gate is especially recommended in the food industry and, as standard, in applications in which solids can stick to the gate. It is an alternative to ensure the solids slide off and do not stick to the gate.

PTFE LINED GATE

As with the mirror polished gate, it improves the valve's resistance to products that can stick to the gate.

STELLITED GATE

Stellite is added to the gate's internal circle to protect it from abrasion.

SCRAPER IN THE PACKING

Its function is to clean the gate during the opening movement and prevent possible damage to the packing.

HEATING JACKET

Recommended in applications in which the fluid can harden and solidify inside the valve's body. An external jacket keeps the body temperature constant, preventing the fluid from solidifying.

FLUSHING HOLES IN BODY

Several holes are drilled in the body to flush air, steam or other fluids out with the aim of cleaning the valve seat before sealing.

SOLENOID VALVES

For air distribution to pneumatic actuators.

CONNECTION BOXES, WIRING AND PNEUMATIC PIPING

Units supplied fully assembled with all the necessary accessories.

MECHANICAL LIMIT SWITCHES, INDUCTIVE SWITCHES AND POSITIONERS

Allows the valve to be mechanically locked in a set position for long periods.

STROKE LIMITING MECHANICAL STOPS

They allow the stroke to be mechanically adjusted, limiting the valve's desired run.

EMERGENCY MANUAL ACTUATOR (HAND WHEEL / GEAR BOX)

Allows manual operation of the valve in the event of power or air failure.

INTERNAL TRAP / BOTTOM COLLECTOR

Allows to collect the fluid under the sleeve in case of high opening / closing frequency.

ACTUATOR OR YOKE SUPPORT

Made of EPOXY-coated steel (or stainless steel on request), its robust design gives it great rigidity in order to resist the most adverse operation conditions.

EPOXI COATING

All cast iron and carbon steel bodies and components are EPOXY coated, giving the valves great resistance to corrosion and an excellent finish. The standard colour is blue, RAL-5015.

GATE SAFETY PROTECTION

In accordance with European Safety Standards ("EC" marking), automated valves are equipped with gate guards, to prevent any objects from being accidentally caught in the gate.

Volant avec tige montante
Handwheel with rising stem

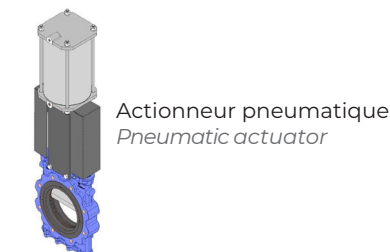
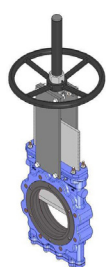

Actionneur pneumatique
Pneumatic actuator

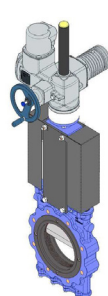

Moteur électrique
Electric motor actuator

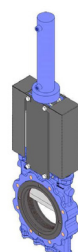

Actionneur hydraulique
Hydraulic actuator

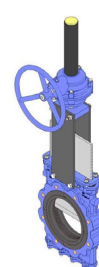

Réducteur à volant
Handwheel gearbox



VANNE GUILLOTINE BIDIRECTIONNELLE À CORPS ÉTROIT DE TYPE WAFER
BIDIRECTIONAL NARROW BODY KNIFE GATE VALVE WAFER TYPE

Utilisation : Isolation des pompes, sorties des réservoirs de stockage, sorties d'hydrocyclones, cellules de flottation, tunnels d'épaississement, canalisations de résidus, Isolation des filtres, décharge de l'usine, jonctions et raccordements, transport du sable et des boues, canalisations de boues, transport pneumatique des boues, réservoirs de distribution.

Use: pump isolation, storage tank outputs, hydrocyclone discharge, flotation cells, thickener tunnels, tailing pipelines, filter isolation, mill discharge, junctions and tie-ins, sand and sludge conveying, slurry pipelines, pneumatic slurry conveying, distribution tanks.

DIMENSIONS

› DN50 au DN1400

SIZES

› DN50 to DN1400

PRESSION DE SERVICE

› DN50 au DN600 : 10 bar
 › DN700 au DN900 : 4 bar
 › DN1000 au DN1400 : 2 bar

WORKING PRESSURE

› DN50 to DN600: 10 bar
 › DN700 to DN900: 4 bar
 › DN1000 to DN1400: 2 bar



VANNE GUILLOTINE BIDIRECTIONNELLE À CORPS SYMÉTRIQUE
BIDIRECTIONAL KNIFE GATE VALVE WITH SYMMETRICAL BODY

Utilisation : Isolation des pompes, sorties des réservoirs de stockage, sorties d'hydrocyclones, cellules de flottation, tunnels d'épaississement, canalisations de résidus, Isolation des filtres, décharge de l'usine, jonctions et raccordements, transport du sable et des boues, canalisations de boues, transport pneumatique des boues, réservoirs de distribution.

Use: pump isolation, storage tank outputs, hydrocyclone discharge, flotation cells, thickener tunnels, tailing pipelines, filter isolation, mill discharge, junctions and tie-ins, sand and sludge conveying, slurry pipelines, pneumatic slurry conveying, distribution tanks.

DIMENSIONS

› DN50 au DN1400

SIZES

› DN50 to DN1400

PRESSION DE SERVICE

› DN50 au DN600 : 10 bar
 › DN700 au DN900 : 4 bar
 › DN1000 au DN1400 : 2 bar

WORKING PRESSURE

› DN50 to DN600: 10 bar
 › DN700 to DN900: 4 bar
 › DN1000 to DN1400: 2 bar



VANNE GUILLOTINE BIDIRECTIONNELLE À CORPS SYMÉTRIQUE - ENTRE BRIDES - HAUTE PRESSION
BIDIRECTIONAL KNIFE GATE VALVE WITH SYMMETRICAL BODY - BETWEEN FLANGES - HIGH PRESSURE

Utilisation : Isolation des pompes à haute pression, canalisations de résidus, décharge d'usine, transport de sable et de boue, canalisation des boues, drainage dans les conduites à haute pression.

Use: high pressure pump isolation, tailing pipelines, mill discharge, sand and sludge conveying, slurry pipelines, drainage in high pressure lines

DIMENSIONS

› DN80 au DN900

SIZES

› DN80 to DN900

PRESSION DE SERVICE

› DN80 au DN900 : 21 bar

WORKING PRESSURE

› DN80 to DN900: 21 bar



VANNE GUILLOTINE BIDIRECTIONNELLE SANS FUITES (PRÉSERVATION DE L'ENVIRONNEMENT)
BIDIRECTIONAL KNIFE GATE VALVE WITHOUT LEAKAGE (ENVIRONMENTAL PROTECTION)

Utilisation : pour fluides abrasifs avec une concentration de solides variable

Use: for abrasive fluids with various concentrations of solids

DIMENSIONS

› DN50 au DN1200

SIZES

› DN50 to DN1200

PRESSION DE SERVICE

› DN50 au DN250 : 10 bar
 › DN300 au DN400 : 6 bar
 › DN450 : 5 bar
 › DN500 au DN600 : 4 bar
 › DN700 au DN1200 : 2 bar

WORKING PRESSURE :

› DN50 to DN250: 10 bar
 › DN300 to DN400: 6 bar
 › DN450: 5 bar
 › DN500 to DN600: 4 bar
 › DN700 to DN1200: 2 bar

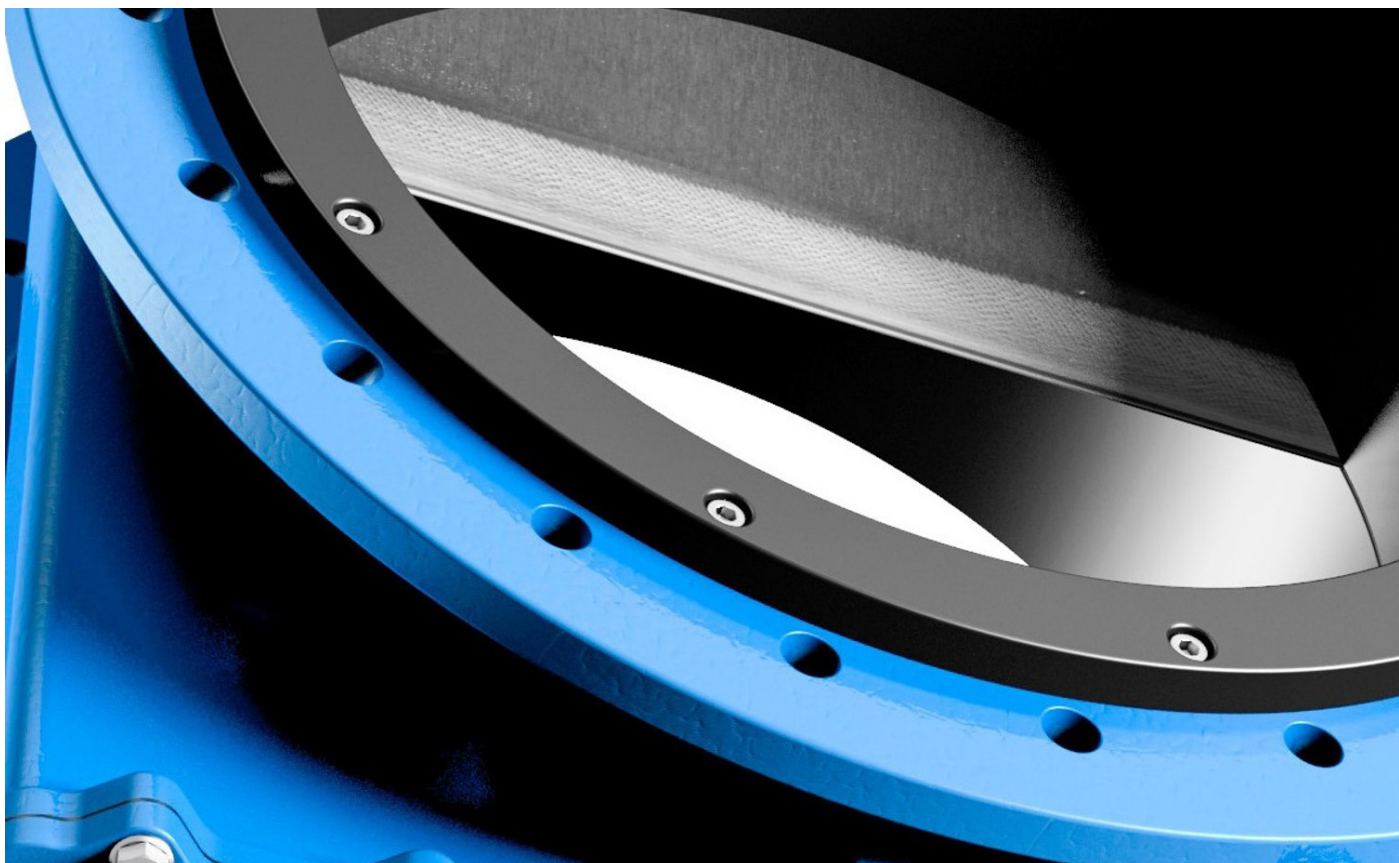

CONFIGURATION STANDARD
STANDARD CONFIGURATION

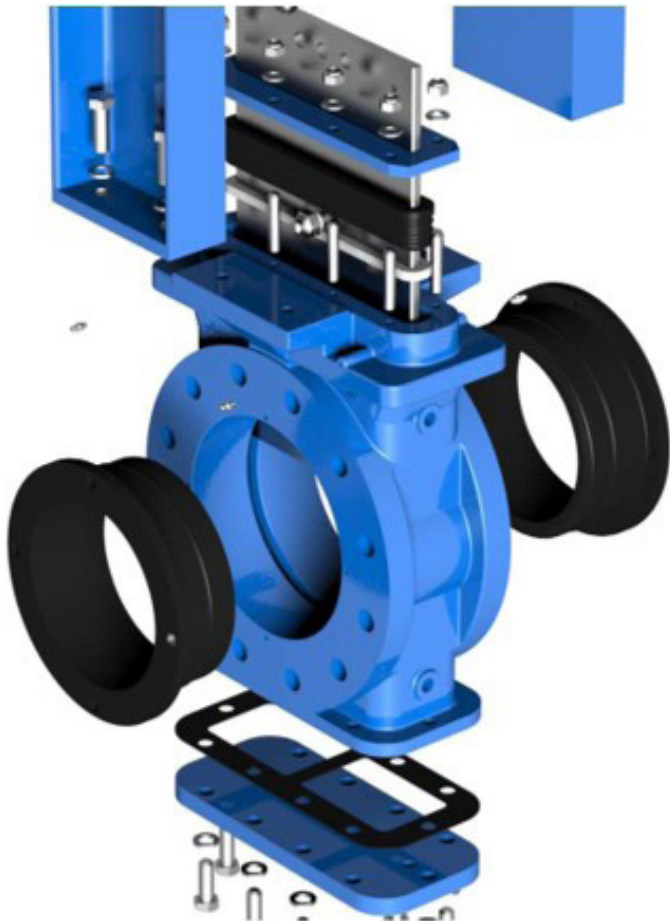

MANCHON EN 2 PARTIES
2 PARTS SLEEVE

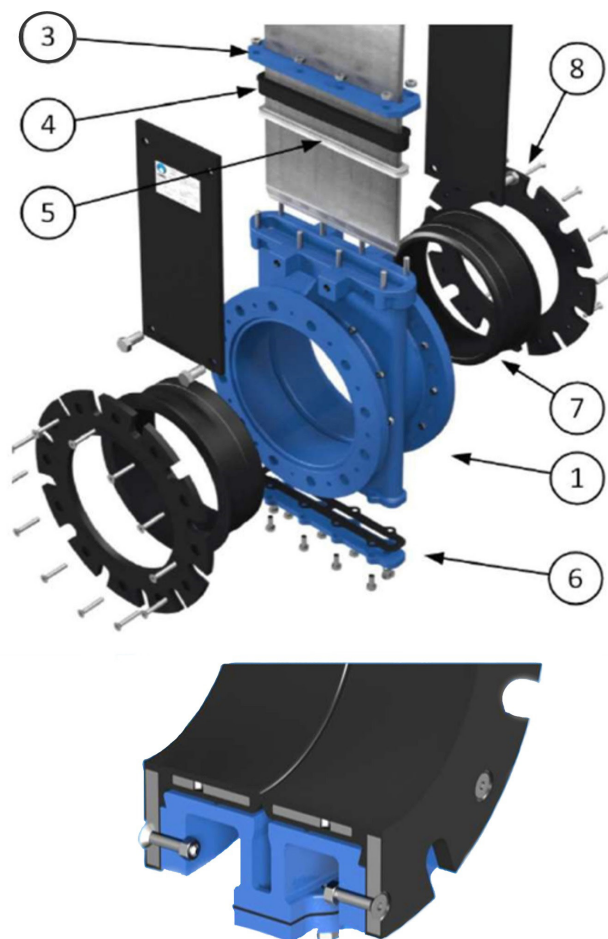



VANNE GUILLOTINE UNIDIRECTIONNELLE DE TYPE WAFER
WAFER TYPE UNIDIRECTIONAL KNIFE GATE VALVE

- > Corps moulé d'une seule pièce avec des guides pour supporter la porte et les cales de siège.
- > Fournit des débits élevés avec une faible perte de charge.
- > Différents matériaux de siège et de garniture disponibles.
- > Une flèche est marquée sur le corps pour indiquer la direction du débit.
- > *One piece cast body with guides to support gate and seat wedges.*
- > *Provides high flow rates with low pressure drop.*
- > *Various seat and packing materials available.*
- > *Face to face dimension in accordance with CMO standard.*
- > *An arrow is marked on the body indicating the flow direction.*



VANNE GUILLOTINE BIDIRECTIONNELLE DE TYPE WAFER
WAFER TYPE BIDIRECTIONAL KNIFE GATE VALVE

- > Vanne à guillotine bidirectionnelle de type wafer.
- > Corps moulé d'une seule pièce.
- > Offre des débits élevés avec une faible perte de charge.
- > Différents matériaux de siège et de garniture disponibles.
- > Cette vanne à guillotine convient aux liquides contenant un maximum de 4 % de solides en suspension.
- > *Bidirectional wafer-design knife gate valve.*
- > *One-piece cast body.*
- > *Provides high flow rates with low pressure drop.*
- > *Various seat and packing materials available.*
- > *This knife gate valve is suitable for liquids that contain a maximum of 4% suspended solids.*



VANNE GUILLOTINE UNIDIRECTIONNELLE DE TYPE LUG
LUG TYPE UNIDIRECTIONAL KNIFE GATE VALVE

- > Convient à tous les fluides contenant une charge solide allant jusqu'à 6%.
- > Idéal pour une utilisation fiable dans les systèmes de distribution et de sectorisation de l'eau, les boucles de fonctionnement, les écoulements, les drains, etc.
- > Sa conception permet de travailler dans une plage de pression maximale de 10 bars (150 PSI) à 24".
- > Peut être utilisé avec tous les types d'actionneurs et de dispositifs d'automatisation.
- > *Suitable for all fluids containing a solids load of up to 6%.*
- > *Ideal product for reliable use in water distribution and sectorisation systems, operation loops, run-offs, drains, etc.*
- > *Its design allows work within a maximum pressure range of 150 PSI (10 bars) to 24".*
- > *Can be used with all types of actuators and automat devices.*



VANNE GUILLOTINE UNIDIRECTIONNELLE À BRIDES
FLANGED UNIDIRECTIONAL KNIFE GATE VALVE

- > Vanne à brides unidirectionnelle (option bidirectionnelle sur commande)
- > Conçue pour les applications haute pression, avec avec joint autonettoyant.
- > Corps moulé sous pression d'une seule pièce avec chapeau vissé et des cales pour garantir l'étanchéité.
- > Fournit des débits élevés avec une faible perte de charge.
- > Différents matériaux de joints et de garnitures sont disponibles.
- > *Unidirectional flanged gate valve (bidirectional option to order), designed for high pressure applications, with self-cleaning seal.*
- > *Single piece die-cast body with screwed-down bonnet and wedges to guarantee the seal.*
- > *Provides high flow rates with low pressure drop.*
- > *Various seal and packing materials available.*



**FABRICATION
 OU CONCEPTION
 PERSONNALISÉE**
*CUSTOMIZED DESIGN OR
 MANUFACTURING*



CÔNE DÉFLECTEUR EN POLYURÉTHANE
POLYURETHANE DEFLECTOR CONE



GOUILLE DE VERROUILLAGE
LOCK PIN



SOUFFLET
BELLOW



REGISTRE INFÉRIEUR
BOTTOM REGISTER

VANNES REGISTRE
DAMPERS



VANNES MURALES
PENSTOCK



VANNES À MANCHON
PINCH VALVES

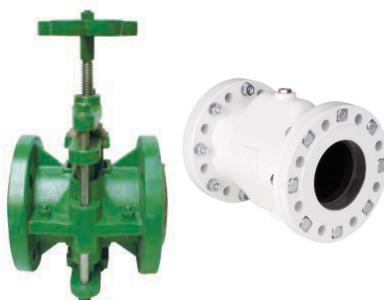

RÉFÉRENCES DES VANNES
VALVES REFERENCES

PAYS	PROJET
Australie <i>Australia</i>	NEWMONT - Boddington Gold Mine BHP BILLITON - Worsley Alumina Refinery FMG - Cloud Break Iron Ore Mine SANDFIRE RESOURCES - Degruessa Copper Mine REGIS RESOURCES - Garden Well & Duketon Gold Mines ANGLOGOLD ASHANTI - Tropicana Gold Mine
Bulgarie <i>Bulgaria</i>	Chepelopech Mining Aurubis Gold Plant Gold Project Krumovgrad Sydvaranger Iron Ore Mine Kevitsa Mine
Chili <i>Chile</i>	CODELCO - North of Chile Norte - North & Salvador - Cuquicamata CODELCO Andina & Teniente - Central Chile BHP BILLITON - Minería Escondida - North of Chile ANGLOAMERICAN - Collahuasi & Los Bronces - North of Chile FREEPORT - Candelaria - Central Chile ATACAMA MINERALS - Pelambres - Central Chile - Esperanza - North of Chile
Pérou <i>Peru</i>	MOSAIC / VALE - Miski Mayo
Norvège <i>Norway</i>	Sydvaranger Iron Ore Mine
Finlande <i>Finland</i>	Kevitsa Mine
Afrique du Sud <i>South Africa</i>	Samancor Chrome Mine Impala Platinum Xstrata Coal BHP Billiton Manganese Various Gold Mines Anglo Ashanti Voorspood Welkom Gold
Mozambique	Moma Titanium Mine
Namibie <i>Namibia</i>	Langer Heinrich Uranium Rossing Uranium
Lesotho <i>Leshoto</i>	Lestsing Diamonds
Botswana	De Beers Diamonds Opapa Diamonds
Zimbabwe <i>Zimbabwe</i>	Anglo Platinum
Kazakhstan	KAZ MINERALS - Aktogay Copper Mine KAZ MINERALS - Bozshakol Copper Mine ZHEZKAZGAN - Copper Complex
Maroc <i>Marocco</i>	OCP Phosphate Mining
Indonésie <i>Indonesia</i>	Newcrest - Gosowong Gold Mine Archipelago Resources - Toka Tindung Gold Mine Straits Resources - Mt Muro Gold Mine
Égypte <i>Egypt</i>	Centamin - Sukari Gold Mine
Ghana	Newmont - Ahafo Gold Mine Newmont - Gold Mine
Philippines	Semirara Coal Mining
Ukraine	Northern and Southern Mining - Metinvestholding LLC - Nikitovsky granite quarry LLC - Obscheprommash
Russie <i>Russia</i>	Alrosa Diamond Mining Evraz Iron Ore Mine Kemerovo
Kirghizistan <i>Kyrgystan</i>	Kumtor Gold Mine
Iran	Golgohar Iron Ore Mine

STRACAU

V A L V E S F R A N C E
ROBINETTERIE INDUSTRIELLE / INDUSTRIAL VALVES



www.stracau.com



info@stracau.com



+33 (0)4 72 47 70 14



Suivez-nous / Follow us

